

Схема строповки

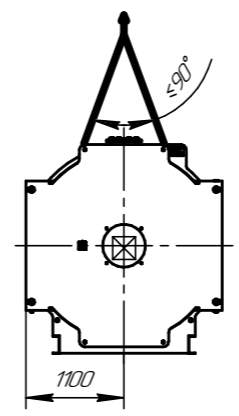
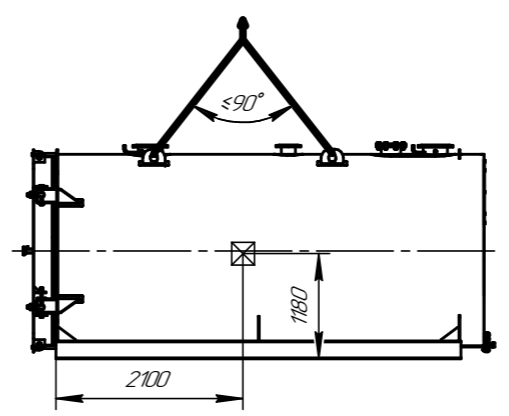

Техническая характеристика

1. Назначение: для нагрева воды в отопительных системах;
2. Тип котла - водогрейный, стальной, жаротрубный трехходовый;
3. Теплопроизводительность, МВт: 6,0
4. Вид топлива - природный газ, дизель;
5. КПД котла, brutto, %, не менее - природный газ: 92
6. Температура нагрева воды, °C, не более: 115
7. Рабочее давление воды на выходе из котла, МПа, не более: 0,6
8. Водяной объем котла, м<sup>3</sup>: 6,3
9. Расход воды через котел, м<sup>3</sup>/час, (номинал): 206/14,7
10. Гидравлическое сопротивление, кПа (мбар), не более: 4,4 (44)
11. Аэродинамическое сопротивление, Па, не более: 1230
12. Площадь поверхности нагрева, м<sup>2</sup>: 251
13. Габаритные размеры котла, мм:
  - длина: 5205
  - ширина: 2200
  - высота: 2426
14. Масса котла без воды, кг: 12300

|           |          |       |      |  |        |       |          |
|-----------|----------|-------|------|--|--------|-------|----------|
| Изм./лист | № докум. | Подп. | Дата | Котел ARCUS IGNIS G-6000<br>(КВа-6,0 Г)<br>Чертеж обьезго вида | Лист   | Масса | Масштаб  |
| Разраб.   |          |       |      |  |        | 12300 | 1:20     |
| Проб.     |          |       |      |  | Лист   |       | Листов 1 |
| Т.контр.  |          |       |      |  |        |       |          |
| Н.контр.  |          |       |      |  |        |       |          |
| Утв.      |          |       |      | Копирован  | Формат | A2    |          |

Перв. примен.  
Справ. №  
Подп. и дата  
Изм. № дроб.  
Взам. инв. №  
Подп. и дата  
Изм. № дроб.